

Durch einfache Verschraubung keine Vorbohrung des Bandes
MS 25 in Originalgröße

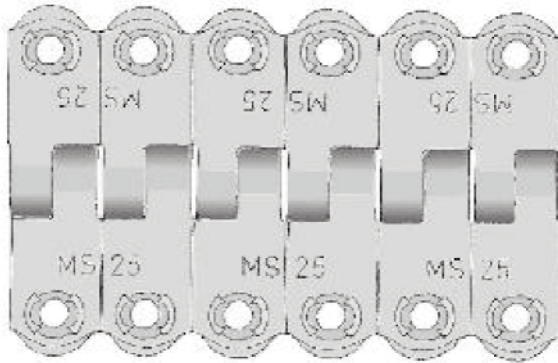

Gurtstärke (ohne Profil)	Schraubengröße (164 Schrauben pro Meter Verbinder)
3,5 bis 4,5 mm Ø	4 x 7 mm
4,5 bis 5,5 mm Ø	4 x 8 mm
5,5 bis 6,5 mm Ø	4 x 9 mm
6,5 bis 7,5 mm Ø	4 x 10 mm
bis 7,5 mm Ø 4 x 12 mm oder Ø	4 x 25 mm (in Überlänge)
Gurtfestigkeit	Min. Trommel Ø
bis 450 N/mm	75 mm

ANWENDUNG	Verbindung von Textilgurten mit hoher Reißfestigkeit.
AUSFÜHRUNG	Galvanisierter Stahl oder aus Edelstahl, amagnetisch.
BEFESTIGUNG	Durch selbstschneidende Spezial-Schrauben mit einem elektrischen oder pneumatischen Schrauber.
ARBEITSHINWEIS	Schrauben durch den Verbinder und den Gurt hindurchschrauben bis die gegenüberliegende Verbinderfläche eingezogen ist. Montage ist mit eingeführtem Verbindungsstab möglich. Montage von beiden Gurtseiten möglich.
LIEFERUNG	Auf Wunsch in gewünschter Länge bis 3.000 mm am Stück. Die Schrauben werden entsprechend der Gurtstärke oder in Überlänge zum Brechen oder Abschleifen geliefert.



Ihr kompetenter Ansprechpartner für

FÖRDERGURTE, VULKANISIEREN, REPARATUREN, FÖRDERGURTVERBINDER, GURTSTEUERROLLEN, GURTREINIGUNG TRAGROLLEN, FÖRDERANLAGEN VERSCHLEISSCHUTZ, GUMMIZUSCHNITTE, SIEBE, BÄCKEREIANWENDUNGEN