

Durch einfache Verschraubung keine Vorbohrung des Bandes  
MS 25 in Originalgröße

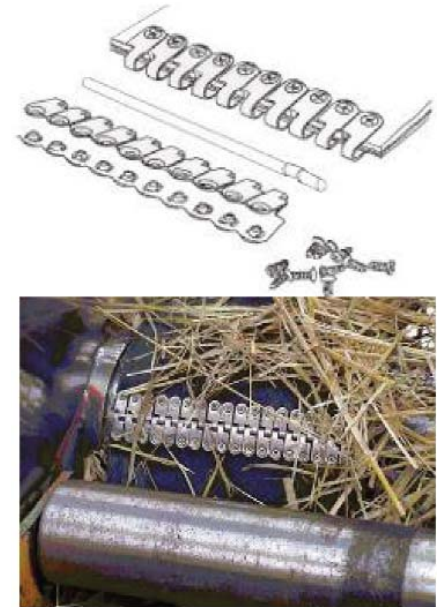

Gurtdicke	3,5 bis 7,5 mm
Min. Trommel Ø	75 mm
Max. Gurtfestigkeit	650 N/mm
Ausführung	Verbinder aus Edelstahl mit verzinkten selbstschneidenden Schrauben Ø 4 mm oder aus galvanisiertem Stahl mit verzinkten Schrauben.
Verbindungsstab	Aus Stahl Ø 5 mm mit einer Arretierung
Installation	Mit einem Akkuschauber und einem Kreuzschlitz-Bit PZ2
Verpackung	In einer Schachtel mit wahlweise: - 6 komplette Verbinder à 170 mm mit Schrauben für Riemen bis 180 mm Breite oder - 6 komplette Verbinder à 290 mm mit Schrauben für Riemen bis 300 mm Breite oder - Verbinder in Länge nach Wunsch bis 3.000 mm am Stück mit Verbindungsstab separat

ZUBEHÖR: Akkuschauber Flex AC12, Kreuzschlitz-Bit PZ2 mit DLC-Beschichtung

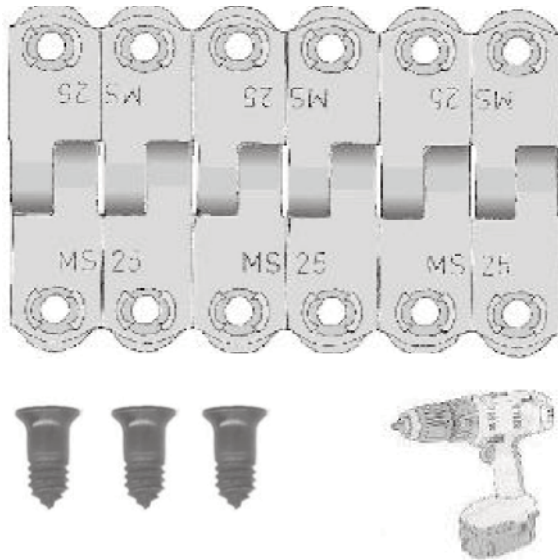

### Ihr kompetenter Ansprechpartner für

FÖRDERGURTE, VULKANISIEREN, REPARATUREN, FÖRDERGURTVERBINDER, GURTSTEUERROLLEN, GURTREINIGUNG TRAGROLLEN, FÖRDERANLAGEN VERSCHLEISSCHUTZ, GUMMIZUSCHNITTE, SIEBE, BÄCKEREIANWENDUNGEN